

## Konstruktyvinis dviračių ir pėsčiųjų takų su skiriamąja juosta profilis Pk 1+90

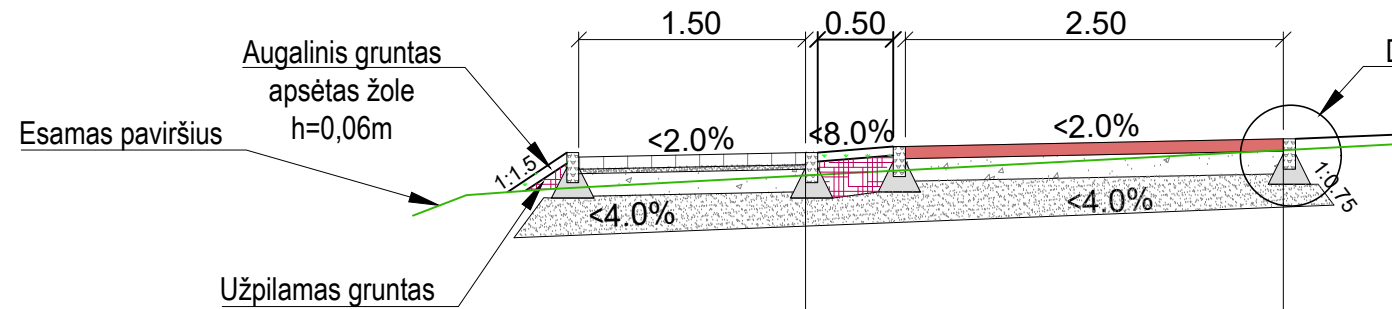

Betoninės trinkelės 200x100x80	0,08 m
Posluoksnis iš atsijų	0,03 m
Skaldos pagrindo sluoksnis iš nesurištojo mišinio fr. 0/45, EV2≥120 MPa	0,15 m
Šalčiui nejautrių medžiagų sluoksnis TRA SBR 19, EV2≥100 MPa	0,19 m
Esama sankasa E/V2≥45MPa	

Asfalto pagrindo-dangos sluoksnis AC 16 PD	0,08 m
Skaldos pagrindo sluoksnis iš nesurištojo mišinio fr. 0/45, EV2≥120 MPa	0,15 m
Šalčiui nejautrių medžiagų sluoksnis TRA SBR 19, EV2≥100 MPa	0,22 m
Esama sankasa E/V2≥45MPa	

## Takas ant polių Pk-0+86 - Pk 1+55

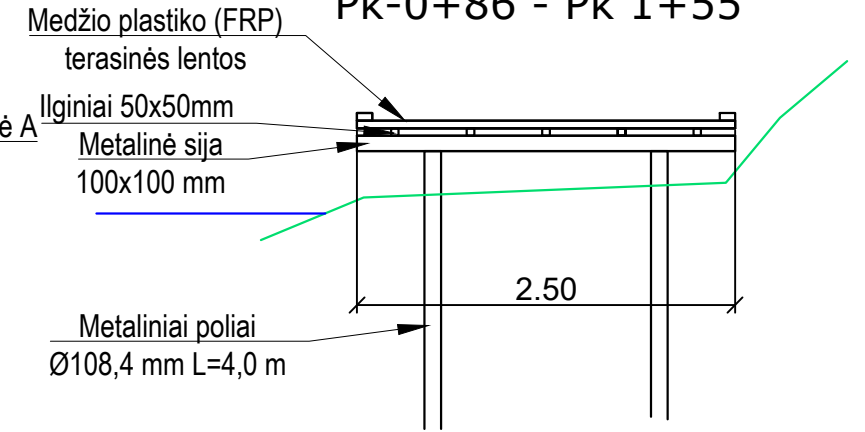

Pastaba: Metaliniai poliai Ø108,4 mm tvirtinami kas 2 metrus, ant jų tvirtinamos metalinės sijos. Polių ilgis 4,0 m.

## Laiptų prieigos ženklavimas įspėjamaisiais paviršiais

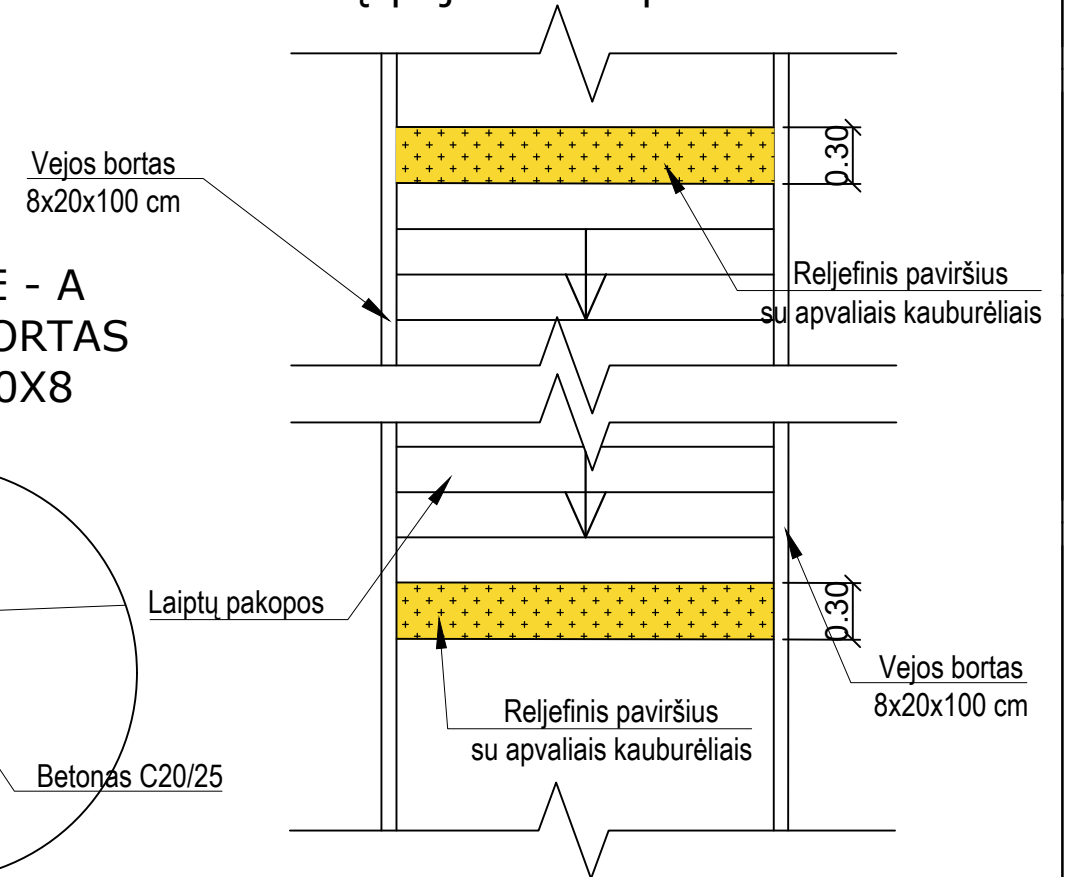

## Konstruktyvinis dviračių-pėsčiųjų tako profilis Pk 0+80

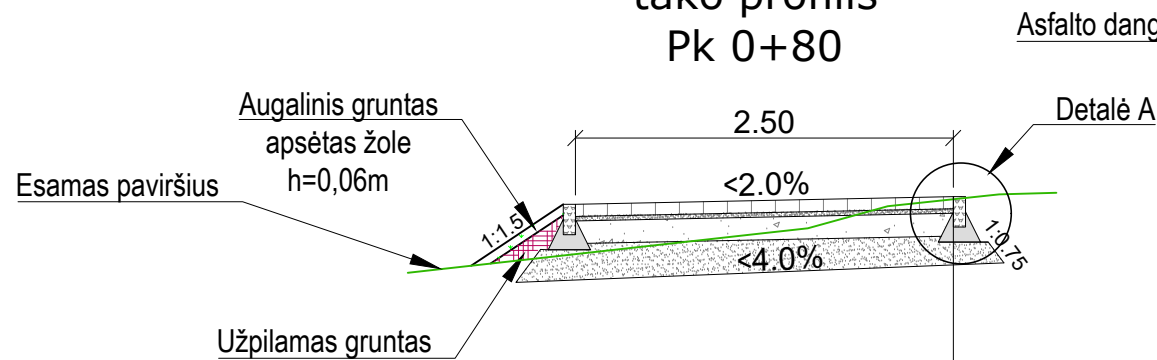

Betoninės trinkelės 200x100x80	0,08 m
Posluoksnis iš atsijų	0,03 m
Skaldos pagrindo sluoksnis iš nesurištojo mišinio fr. 0/45, EV2≥120 MPa	0,15 m
Šalčiui nejautrių medžiagų sluoksnis TRA SBR 19, EV2≥100 MPa	0,19 m
Esama sankasa E/V2≥45MPa	

## DETALĖ - A VEJOS BORTAS 100X20X8

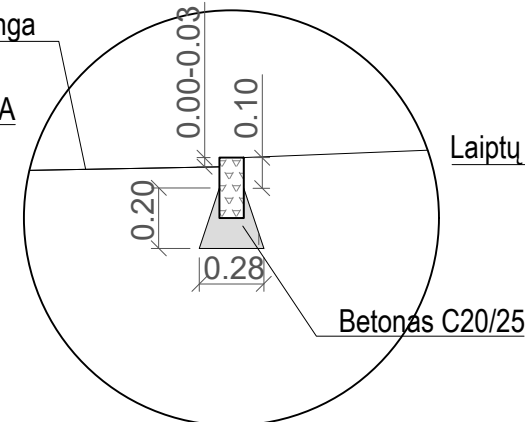

0	2023-06	Statybos leidimui, konkursui ir statybai		
Laida	Išleidimo data	Laidos statusas. Keitimo priežastis (jei taikoma)		
Kval. Patv. Dok. Nr.		UAB „Inžinerinis projektavimas“ Smolensko g. 10C, Vilnius info@projektavimas.net	Statinio projekto pavadinimas: Marijampolės sav. Marijampolės m. pėsčiųjų dviračių takų kairiuoju Šešupės krantu nuo senosios užtvankos iki Karklų g. 5 įrengimas	
36532	PV	Jonas Veigneris	Statinio numeris ir pavadinimas, dokumento pavadinimas:  Skersiniai profiliai M 1:50	
36531	PDV	Jonas Veigneris		
LT	Statytojas ir (arba) užsakovas: Marijampolės savivaldybės administracija		Dokumento žymuo: SR2023-008-TDP-B.03	
			Lapas	Lapų
			1	2



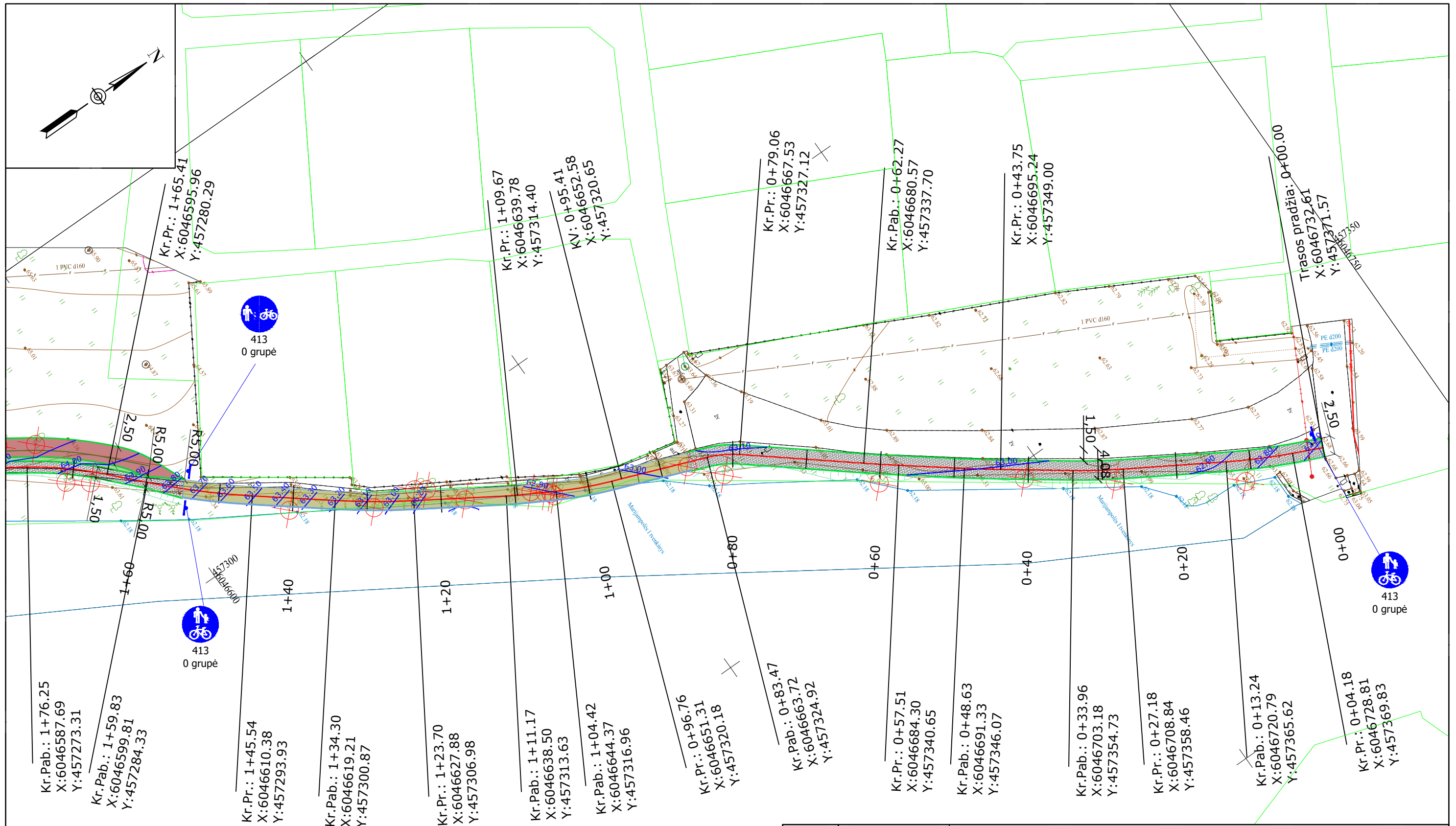

**Susisiekimo komunikacijos**

	Trasos ašis		Vėjos bortai 100x15x8cm
	Įrengiami kelio ženklai		Kelio bortai 100x30x15
	Trinkelio danga		Šiukšliadėžė ir suolelis
	Raudono asfaltbetonio danga		Proj. gatvės apšvietimo 0,4kV el. KL
	Laiptai		Proj. gatvės šviestuvai
	Veja		
	Kertamas medis		
	Takas ant polių		
	Turėklai		

0	2023-07	Statybos leidimui, konkursui ir statybai	
Laida	Išleidimo data	Laidos statusas. Keitimo priežastis (jei taikoma)	
Kval. Patv. Dok. Nr.		UAB „Inžinerinis projektavimas“ Smolensko g. 10C, Vilnius info@projektavimas.net	Statinio projekto pavadinimas: Marijampolės sav. Marijampolės m. pėsčiųjų dviračių takų kairiuoju Šešupės krantu nuo senosios užtvankos iki Karklų g. 5 įrengimas
36532	PV	Jonas Veigneris	Statinio numeris ir pavadinimas, dokumento pavadinimas:  Planas M 1:500
36531	PDV	Jonas Veigneris	
LT	Statytojas ir (arba) užsakovas: Marijampolės savivaldybės administracija		Dokumento žymuo: SR2023-008-TDP-B.01
			Lapas
			1
			Lapų
			3

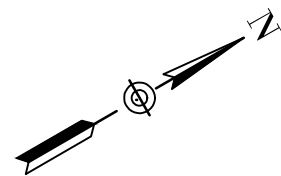

Trasos pradžia: 0+00.00  
X:6046584.12  
Y:457178.11

0+00

0+20

Laiptai  
pakopos dydis 40cmx12cm

Salelės 0.3%

Nuožulnis 8%

0+40

0+60

Trasos pabaiga: 0+72.05  
X:6046547.08  
Y:457239.91

0+72

Poilsio aikštelė

Kr.Pab.: 3+47.00  
X:6046442.87  
Y:457183.31

Kr.Pr.: 2+79.70  
X:6046501.57  
Y:457216.12

Kr.Pab.: 2+54.18  
X:6046522.96  
Y:457230.04

Kr.Pr.: 2+36.38  
X:6046538.21  
Y:457239.21

Kr.Pr.: 2+21.54  
X:6046550.62  
Y:457247.32

KV: 2+07.16  
X:6046562.05  
Y:457256.06

Dokumento žymuo:  
SR2023-008-TDP-B.01

Lapas	Lapų	Laida
2	3	0

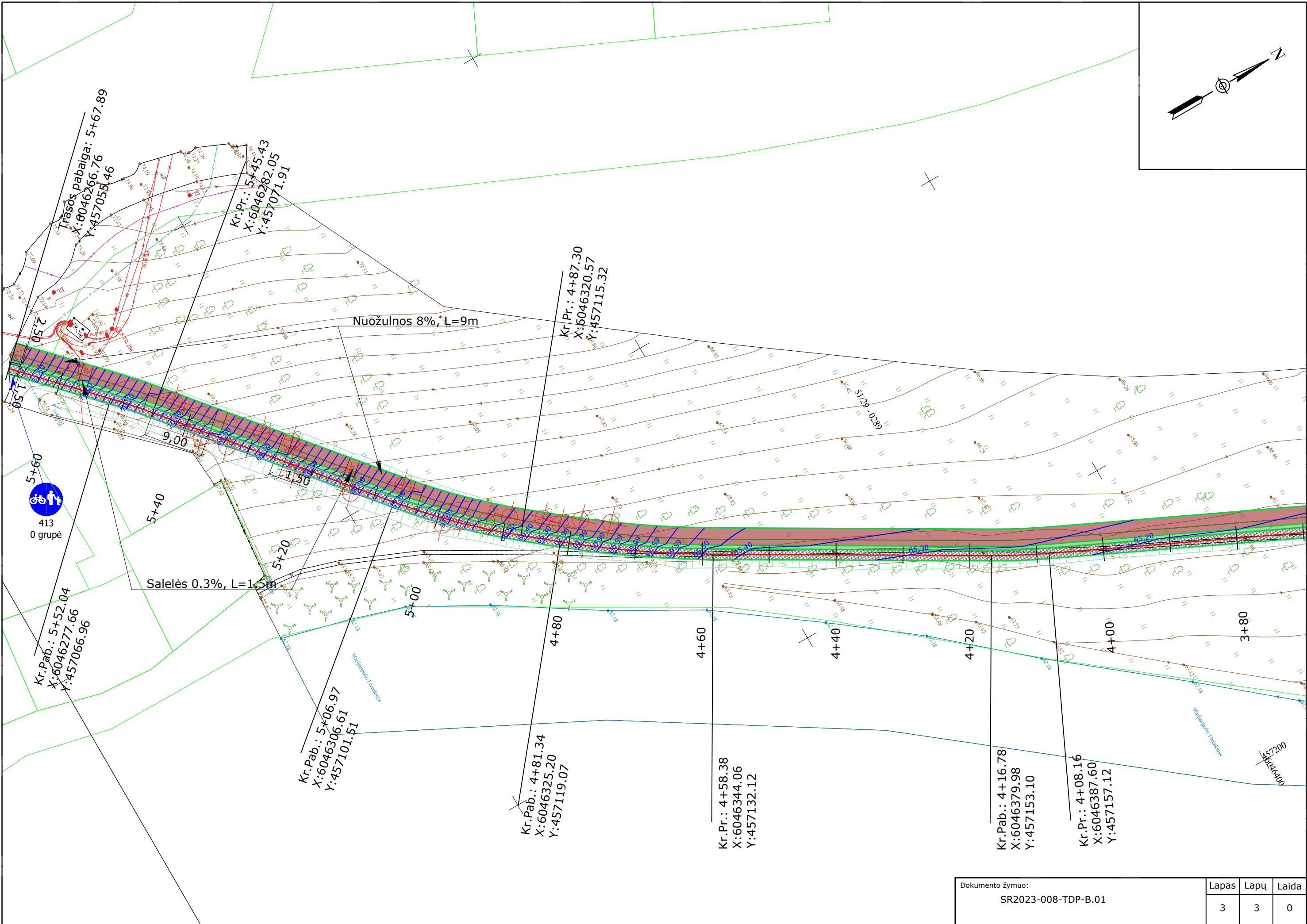
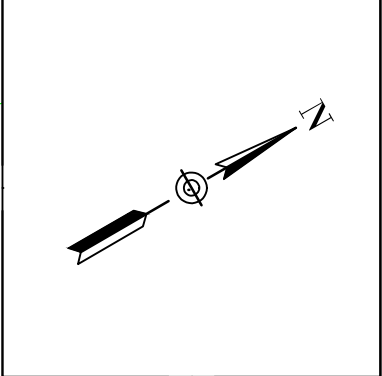

Dokumento žymuo: SR2023-008-TDP-B.01	Lapas	Lapų	Laida
	3	3	0